

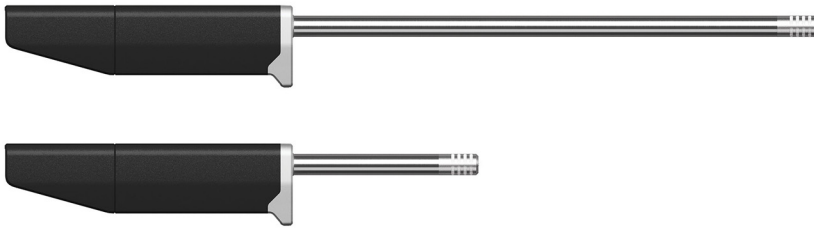

Tragbare Feuchte- und Temperatursonden der Serie HMP80

Für Stichprobenmessungen



Merkmale

- Tragbare Ausführung, optimiert für industrielle Stichprobenmessungen und Feldkalibrierung
- Feuchtemessgenauigkeit bis $\pm 0,8\%$ rF
- Temperaturmessgenauigkeit bis zu $0,1\text{ }^{\circ}\text{C}$
- Großer Temperaturmessbereich
- Kondensationsbeständig
- Sensorreinigung für verbesserte Langzeitstabilität und Chemikalienbeständigkeit
- Kompatibel mit dem tragbaren Anzeigegerät Indigo80, Indigo Messwertgebern und der PC-Software Insight
- Kalibrierzertifikat im Lieferumfang

Tragbare Vaisala HUMICAP® Feuchte- und Temperatursonden der Serie HMP80 wurden für den mobilen Einsatz entwickelt, insbesondere in Verbindung mit dem tragbaren Anzeigegerät Indigo80. Die Kombination aus HMP80 Sonde und Indigo80 ist ideal für Stichprobenmessungen und Feldkalibrierung installierter Vaisala Instrumente zur Feuchtemessung geeignet.

Bewährte Vaisala HUMICAP Leistung

Vaisala ist der ursprüngliche Erfinder der kapazitiven Dünnschicht-Feuchtemessung, die heute zum Industriestandard der Feuchtemessung geworden ist.

Die HUMICAP Technologie ist das Ergebnis der 40-jährigen Erfahrung von Vaisala im Bereich der industriellen Feuchtemessung und liefert optimale Stabilität, schnelle Ansprechzeit und geringe Hysterese in zahlreichen Anwendungen.

Die Sonden der Serie HMP80 werden mit Werkskalibrierzertifikaten geliefert, optional ist eine akkreditierte Kalibrierung erhältlich. Die Sonden können deshalb als Referenzen für eine Feldkalibrierung genutzt werden.

Robuste Bauweise für manuelle Messungen

Die Sonden der Serie HMP80 sind bei vergleichbaren Leistungsdaten in zwei Längen erhältlich. Die längere Sonde wurde für Messungen bei extremen Temperaturen ausgelegt.

Der Handgriff wurde für den manuellen Einsatz in unterschiedlichsten Messumgebungen optimiert. Der IP67 entsprechende Handgriff bietet bei angeschlossenem Sondenverbindungskabel hervorragenden Schutz vor Feuchtigkeit und Staub. Auch der Kabelanschluss ist dank der robusten Bauweise des Handgriffs vor mechanischer Beanspruchung geschützt.

Flexible Anschlussmöglichkeiten

Sonden des Typs HMP80 wurden für den Einsatz mit dem tragbaren Anzeigegerät Indigo80 für Stichprobenmessungen, Feldkalibrierung und Datenprotokollierung optimiert. Sie können auch an Indigo Messwertgeber angeschlossen werden. Um Geräteanalyse und -konfiguration zu erleichtern, können HMP80 Sonden mit der Software Vaisala Insight für Windows® verbunden werden.

Weitere Informationen finden Sie unter www.vaisala.com/indigo und www.vaisala.com/insight.

Technische Daten

Serie HMP80 Leistungsdaten

Relative Feuchte

Messbereich	0 ... 100 %rF
Genauigkeit bei +23 °C ¹⁾	±0,8 %rF (0 ... 90 %rF)
Ansprechzeit T ₆₃	15 s
Sensor	HUMICAP® R2C ²⁾

Temperatur

Messbereich	HMP80N: -20 ... +60 °C HMP80L: -50 ... +120 °C, kurzzeitig -50 ... +180 °C
Genauigkeit bei +23 °C ¹⁾	0,1 °C
Sensor	Pt100 RTD, Klasse FO.1, IEC 60751

- 1) Bezogen auf Kalibrierreferenz Einschließlich Nichtlinearität, Hysterese und Wiederholbarkeit.
2) Mit Sensorreinigung und Sensorbeheizung.

Betriebsumgebung Serie HMP80

Betriebstemperaturbereich Sondenkörper	-10 ... +60 °C
Betriebstemperaturbereich Sondenkopf	HMP80N: -20 ... +60 °C HMP80L: -50 ... +120 °C
Lagertemperaturbereich	-20 ... +60 °C
Messumgebung	Für Luft, Stickstoff, Wasserstoff, Argon, Helium, Sauerstoff und Vakuum ¹⁾
Chemische Beständigkeit	Temporäre Exposition beim Reinigen: <ul style="list-style-type: none"> • Vollentsalztes Wasser • Isopropylalkohol (70 %) • H₂O₂ (2000 ppm, nicht kondensierend) • Aceton

Schutzart Handgriff:

Mit angeschlossenem Sondenverbindungskabel	IP67
Ohne Kabel	IP55

- 1) Fragen Sie Vaisala beim Einsatz in anderen Atmosphären. Berücksichtigen Sie bei brennbaren Gasen die Sicherheitsvorschriften.

Ein- und Ausgänge Serie HMP80

Betriebsspannungsbereich	15 ... 30 VDC
Stromaufnahme	10 mA typisch, 500 mA max.
Digitalausgang	RS-485, nicht isoliert

Mechanische Spezifikationen Serie HMP80

Anschlusstyp	M12-Stecker, A-codiert, 5-polig
Gewicht	HMP80N: 200 g HMP80L: 300 g
Werkstoffe	
Sondengriff	Polyamid (PA) und thermoplastisches Elastomer (TPE)
Sondenschaft	Edelstahl (AISI 316L)
Filter	HMP80N: Edelstahl (AISI 316L) ¹⁾ HMP80L: Edelstahl-Sinterfilter (AISI 316L) ²⁾

- 1) Lochfilter ohne zusätzliche Filtermembran. Vaisala Bestellnummer des Filters: DRW255306SP
2) Vaisala Bestellnummer: HM47280SP

Ausgabegrößen der Serie HMP80

Absolute Feuchte (g/m ³)	Relative Feuchte (%rF)
Absolute Feuchte bei 20 °C, 1 atm (g/m ³)	Relative Feuchte (Tau/Frost) (%rF)
Taupunkttemperatur (°C)	Temperatur (°C)
Tau-/Frostpunktemperatur (°C)	Wasserkonzentration (ppmv)
Tau-/Frostpunktemperatur bei 1013 hPa (1 atm) (°C)	Wasserkonzentration (Flüssigkeitsgehalt) (Vol.-%)
Taupunkttemperatur bei 1 atm (°C)	Wassermassenanteil (ppmw)
Taupunkttemperaturdifferenz (°C)	Wasserdampfdruck (hPa)
Enthalpie (kJ/kg)	Sättigungsdampfdruck (hPa)
Mischungsverhältnis (g/kg)	Feuchttemperatur (°C)

Konformität der Serie HMP80

EU-Richtlinien und Verordnungen	EMV-Richtlinie (2014/30/EU) RoHS-Richtlinie (2011/65/EU), geändert durch 2015/863
Elektromagnetische Verträglichkeit	EN 61326-1, industrielle Umgebung
Konformitätszeichen	CE, China RoHS, RCM, UKCA

Ersatzteile und Zubehör für Serie HMP80

Sondenverbindungskabel (M12 auf M12), 1,5 m	272075SP
Flachkabel für Sonden (M12 auf M12), 1 m	CBL210493SP
Indigo USB-Adapter	USB2
Edelstahl-Sinterfilter (HMP80N, HMP80L)	HM47280SP
PPS-Kunststoffgitterfilter (HMP80N, HMP80L)	DRW010276SP
PPS-Gitter mit Edelstahlnetz (HMP80N, HMP80L)	DRW010281SP
Geschlitzter MIM-Filter (HMP80N)	DRW255306SP
Geschlitzter MIM-Filter mit Membran (HMP80N)	ASM214606SP

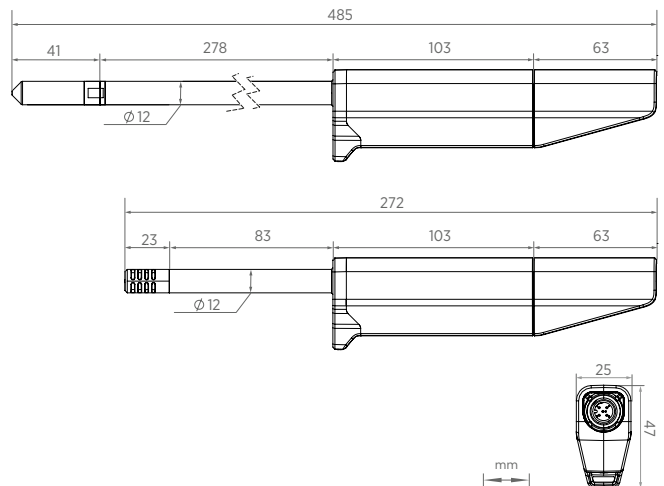

Abmessungen HMP80L (oben) und HMP80N (unten), Seiten- und Untersicht